



Underhaug



UM 7926/7934/7942/7950/7966 DIREKTE SÅMASKIN

Instruksjonsbok og reservedeleliste

Utgave	2025
Revidert	01.01.2025
Språk	NO

Original brukerhåndbok

Garanti

Dette Underhaug-produktet er garantert mot fabrikasjons- og materialfeil i ett år.

Komponenter som ikke er produsert av Underhaug for eksempel. Elektrisk og hydraulisk utstyr, kraftoverføringsaksler og dekk, dekkes i henhold til den opprinnelige produsentens garantivilkår.

Følgende komponenter har pga. komponentens funksjon begrenset garantivilkår:

Dekk, skjør, skjærspisser, brytepinner, sikringer, hydrauliske pakninger i pumper, motorer, ventiler og sylindre etc. påvist på ny maskin.

Svekkelse pga. slitasje under bruk er å betrakte som normalt for disse delene. Garantien på de nevnte delene er derfor begrenset til produksjonsfeil som brudd, avvikende utførelse, transportskade etc. påvist på ny maskin.

Dersom skade kan forventes å bli dekket av produktgarantien, må eieren eller eiernes representant informere forhandleren om dette når deler og/eller reparasjonsarbeid rekvireres garantikrav må meldes innenfor garantitiden.

Forhandleren må fylle ut et reklamasjonsformular for hver garantisak og sende dette til Underhaug sitt salgsselskap/importør innen den 10. i måneden etter at skaden ble meldt.

De skadede delene skal merkes med reklamasjonsmeldingens nummer og oppbevares i inntil 6 måneder for at Underhaug sitt salgsselskap/importør skal kunne inspisere delene.

Siden bruken av Underhaug produkter skjer utenfor produsentens kontroll kan vi bare garantere for produktkvalitet, ikke for utførelse av funksjon og eventuelle følgeskader.

Garantien kan bortfalle dersom:

- a) Uoriginale reservedeler benyttes eller produktet repareres eller endres uten å være godkjent av Underhaug
- b) Fabrikantens bruks- og serviceinstruksjon ikke er blitt fulgt
- c) Maskinen er brukt til andre formål enn det den er beregnet for

Garantien dekker ikke skader som skyldes slitasje.

Offentlig sikkerhetsforskrifter stiller krav til produsenten av denne maskinen om nøye vurdering av sikkerhet ved korrekt bruk av denne maskintypen. Derfor er Underhaug og vår importør/salgsselskap ikke ansvarlig for funksjonen til komponenter som ikke vist o reservedelkatalogen for dette produktet.

Underhaug forbeholder seg retten til konstruksjonsendring uten forpliktelse for tidligere leverte maskiner.



Innholdsfortegnelse

Generell sikkerhet	s. 4-8
Supplerende sikkerhet	s. 9
Tekniske data	s. 10
Maskinens bruksområde	s. 11-20
Reservedeler	s. 21-30
EU-samsvarserklæring	s. 31

Sikkerhet

Før maskinen betjenes, justeres eller repareres, må bruker, reparatør og eier gjøre seg kjent med sikkerhetsinstruksene som finnes i denne instruksjonsboka. (Fig. 1).

Vær oppmerksom og forsiktig når det arbeides med landbruksmaskiner. Les gjennom og legg merke til sikkerhetsinstruksjonene i denne instruksjonsboka. Sikkerhet i arbeid er ditt ansvar!

Generelle sikkerhetsinstruksjoner

Vær forsiktig når andre mennesker eller dyr er i nærheten!

Start aldri maskinen når mennesker eller dyr er nær maskin og traktor. Stå aldri mellom traktorhjul og maskin. (Fig. 2).

Legg merke til gjeldene regler når det gjelder mindreåriges betjening av landbruksmaskiner.

Bruk av maskinen

Maskinen skal bare brukes til det formål den er konstruert for.

Bruk personlig verneutstyr

Bruk ikke løstsittende klær som kan henge seg fast i bevegelige deler på maskinen. Bruk godkjent maske under støvete arbeidsforhold. (Fig. 3).

Vær oppmerksom på fare som oppstår ved høyt støynivå. Noen kombinasjoner av traktor/redskap kan under visse forhold forårsake over 85 db, også inne i støyskjermet førerhus. Under slike forhold må hørselsvern benyttes. Hold

traktorens vinduer og dører lukket for å redusere støynivået rundt traktorføreren.

Maskinen må tilkobles riktig traktorstørrelse

Traktorens vekt må samsvare med maskinens maksimalvekt under arbeid. Følg gjeldende offentlige bestemmelser. (Fig 4).

Kontroller at korrekt kraftuttak-veksling er tilkoblet. En maskin bygget for 540o/min må aldri kobles til traktor med kraftuttaks-hastighet 1000 o/min innkoblet. Maskinens normale kraftuttakshastighet er oppgitt på skilt nær kraftoverføringssystemet.



Vær spesielt oppmerksom på dette symbolet. Det betyr at her er en sikkerhetsmessig risiko og beskriver forholdsregler som må tas hensyn til for å unngå ulykke.

Dette symbolet kan finnes utover i denne instruksjonsboka og på varselskilt på maskinen. De står der for din sikkerhets skyld og skal derfor legges merke til.

Kobling mellom traktor og maskin

Skal alltid gjøres som beskrevet i instruksjonsboka. Dersom tilkoblingen skjer via landbruksdrag, skal den ene delen (traktor- eller maskindrag) ha

Tenk sikkerhet ved arbeid

Traktormotoren skal stanses og tenningsnøkkelen fjernes før det utføres reparasjonsarbeid, smøring eller annet vedlikehold på maskinen. (Fig. 6).

Beskyttelsesskjermer

Kontroller at alle skjermer er i orden og korrekt montert. Forsøk ikke å starte maskinen før dette er gjort. Skadet skjerm skal repareres eller skiftes ut omgående- (Fig. 7). Pass spesielt på alle verneskjermer i forbindelse med kraftoverføringsaksler. Bytt ut skadede skjermer. Sikkerhetslenker skal alltid festes til maskin og/eller traktor for å hindre vernehylsene å rotere.

gaffelutforming. Drag bolten skal sikres med låsepinne. (Fig. 5).

Følg gjeldene offentlige bestemmelser for veitransport. Noen land krever bruk av sikkerhetslenke ved transport av slept maskin.

Hydraulikk

Vær forsiktig ved håndtering av hydrauliske systemer. Bruk øyevern og hansker. Olje som slipper ut høyt trykk, kan trenge inn under huden og forårsake alvorlig indre skade. Oppsøk lege dersom du har blitt utsatt for slik skade. (Fig. 8).

Pass på at ingen oppholder seg nær maskinen når hydraulikkfunksjonene betjenes.

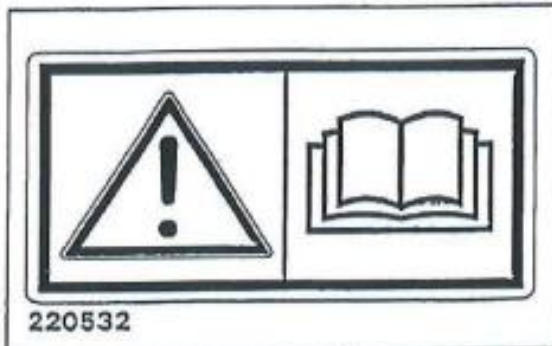

Fig. 1

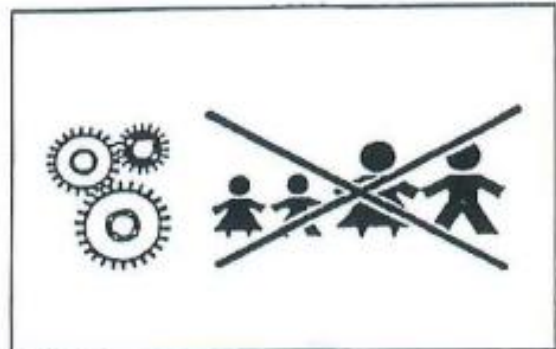

Fig. 2



Fig. 3

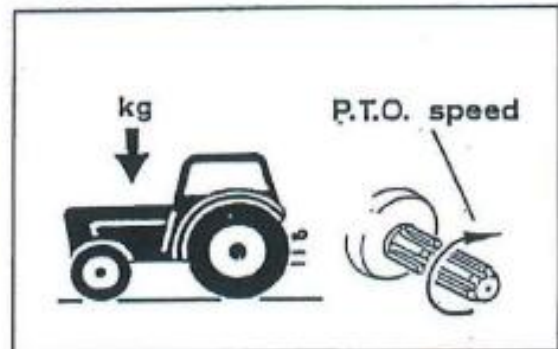

Fig. 4

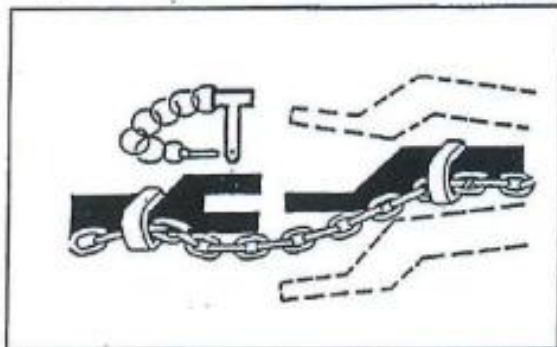

Fig. 5

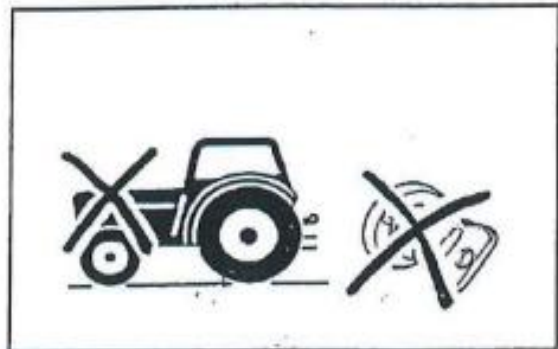

Fig. 6

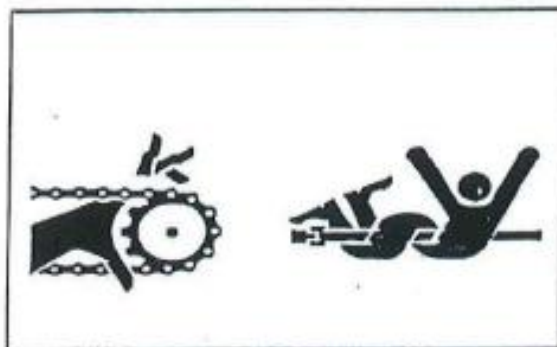

Fig. 7



Fig. 8

Ved frakopling av maskin og når traktor/maskin forlates

Sett alle hydraulikkfunksjoner i nøytral posisjon når maskinen kobles fra. Senk bevegelige arbeidsorgan til bakken eller sett dem i transportstilling og sikre dem. Er maskinen utstyrt med parkeringsklosser skal disse benyttes. La ikke barn leke eller oppholde seg nær landbruksmaskiner. (Fig. 9).

Kjør sikkerhet

Husk at du har ansvaret – uforsiktighet og slurv kan forårsake alvorlig skade eller dødsfall. (Fig. 10).

Kontroller hjulbolten og kobling mellom

maskin og traktor før transport på offentlig vei. Kople også fra hydraulikksystemet.

Kjør med omtanke. Reduser hastigheten i svinger og ved kjøring på ujevnt underlag. Pass på at slept maskin ikke kommer i ukontrollert sidebevegelse.

Husk veltfaren ved kjøring i sidehelling og på jord med lite bæreevne. Reduser lasten.

Lys

Eier/bruker er ansvarlig for å utstyre maskinen med korrekt lyd og refleks ved kjøring på offentlig vei. Følg offentlige bestemmelser. (Fig. 11).

Sikkerhetsutstyr

Ha alltid med førstehjelpsutstyr i traktoren. Følg offentlige bestemmelser når det gjelder brannslukningsutstyr. Når det arbeides med brennbare materialer som høy og halm, skal brannslukningsutstyr alltid være tilgjengelig. (Fig. 12).

Reservedeler

Av sikkerhetsmessige grunner anbefaler vi bare bruk av originale reservedeler. Ved bruk av uoriginale deler er produktgarantien ugyldig. (Fig. 13).

Vedlikehold

Pass på at maskinen vedlikeholdes tilfredsstillende og holdes i god stand. Gjør aldri endringer i maskinens tekniske konstruksjoner. (Fig. 14).



Fig. 9

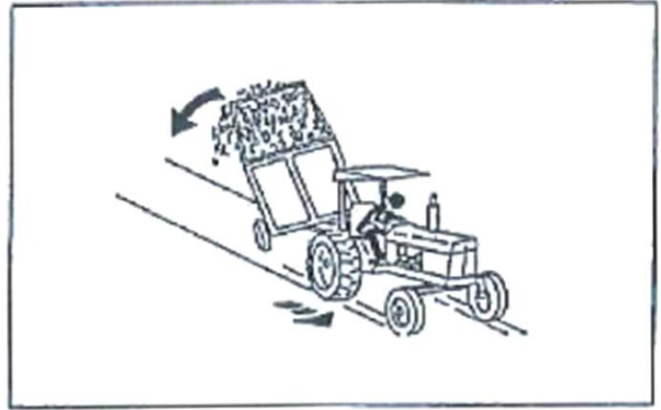

Fig. 10

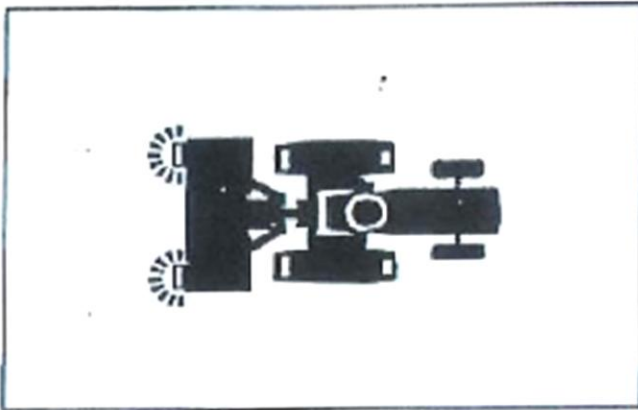

Fig. 11

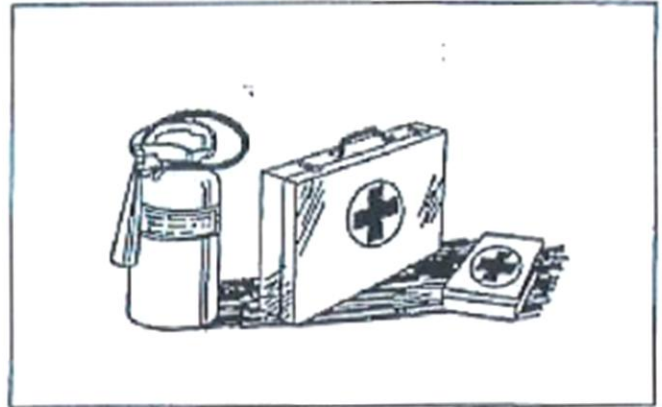

Fig. 12

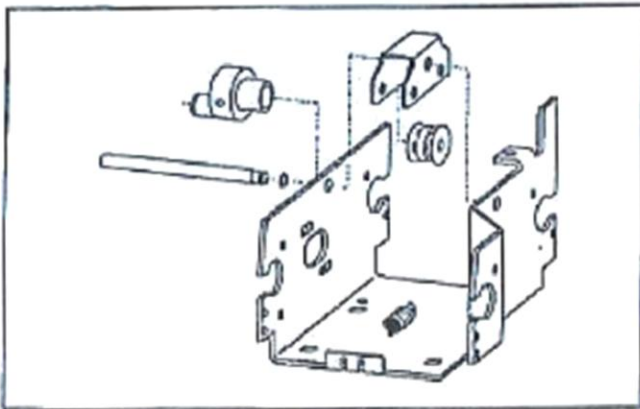



Fig. 13



Fig. 14

Supplerende sikkerhetsinstruksjoner UM 7926/7934/7942/7950/7966

Såmaskinene er merket med  advarselsskilt. Dersom skiltet er skadet må det byttes ut.

Advarselsskilt 220532 (fig. 1). Vær forsiktig. Les og forstå instruksjonsboka før redskapet tas i bruk, og før det foretas justeringer og vedlikehold.

Advarselsskilt 220538 (fig. 2). På grunn av stor klemfare er det viktig å holde personer i god avstand til redskap i bruk.

Advarselsskilt 220537 (fig. 3). Når redskapet er montert bak på traktor eller på lesseapparatet, må en passe på at personer ikke går under redskapet. Og at en ikke løfter redskapet for høyt, slik at det er fare for at lasten faller av eller at traktoren tipper.



Fig. 1

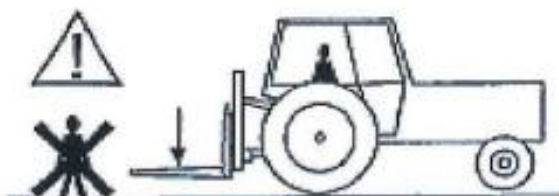

Fig. 2



Fig. 3

Betjeningsplass for operatør:



Tekniske data

	UM 7926	UM 7932	UM 7942	UM 7950	UM 7966
Arb.bredde	1,5 m	2,0 m	2,5 m	3,0 m	4,0 m
Såkasse	160 L	215 L	270 L	320 L	560 L
Radavstand	6 cm	6 cm	6 cm	6 cm	6 cm
Ant. rader	26	34	42	50	66
Ant. såski	13	17	21	25	33
Trykk såski	10-75 kg	10-75 kg	10-75 kg	10-75 kg	10-75 kg

	UM 7926	UM 7932	UM 7942	UM 7950	UM 7966
Maks bredde	1,95 m	2,45 m	2,95 m	3,45 m	4,45 m
Maks høyde	1,22 m	1,22 m	1,22 m	1,22 m	1,3 m
Dragbredde	-	-	-	2,1 m	2,1 m
Draglengde	-	-	-	5,1 m	6,1 m
Maskin tot. vekt	400 kg	530 kg	670 kg	800 kg	1050 kg
Tot. vekt u/drag	-	-	-	1050 kg	1300 kg

Forberedelse av en ny maskin

Såmaskinen leveres fullt montert fra fabrikken, unntatt for drivhjul og drivkjede til såkassene. Disse må installeres etterpå. Maskinen leveres trygt festet på en transportpall. Når emballasjestroppene fjernes, kan maskinen løftes av pallen og kobles til traktorens trepunktsfeste.

Montering av drivhjul og kjeder

Først monteres drivhjulet (6) med armen og kjededriften på monteringsbraketten på rammen ved å bruke bolten (12) for drivhjulet, som vist på bildet. Deretter festes drivkjeden mellom drivarmens tannhjul og tannhjulet på bakakslingen til såkasserullen. Kjedet som driver fremre såkasserullakse og røreksler er forhåndsinstallert fra fabrikken.

Stram kjedene og monter deretter dekslene.

Drivhjulsarmen hviler mot en splint (20), som skal settes i det bakre hullet på monteringsbraketten når maskinen er løftet eller når motoren går på tomgang.

Under transport bør drivhjulet løftes og sikres med splinten i det fremre hullet på monteringsbraketten.

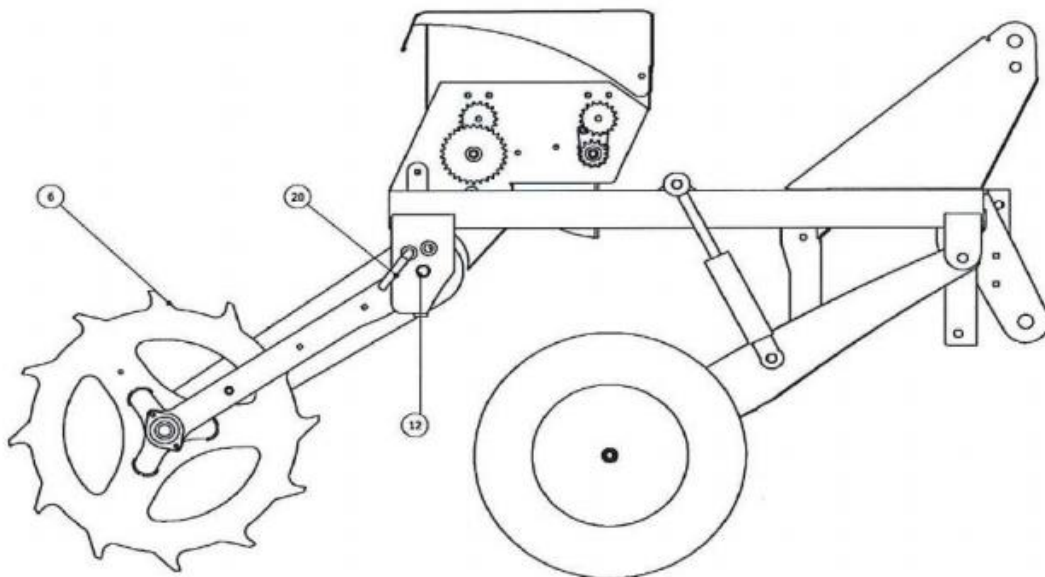

Transport

På grunn av den store transportbredden, er det utviklet et avtagbar slepedrag for kjøring på vei. Dette er en valgfri funksjon for 3,0 m såmaskinen og standard for maskiner større enn dette. Slepedraget har artikkelnummer *196100*.

Såkasse

Såmaskinen er utstyrt med en såkasse spesielt designet for såing av gressfrø. Inne i såkassen sørger en røreaksel for jevn frøfordeling og hindrer brodannelse i kassen. Såsystemet fungerer prinsipielt med glidehjul. Utløpsrullene har langsgående ruller som kan justeres inn og ut av såhusene for å kontrollere såmengden. Den langsgående akselen som sårullene er montert på kan justeres med et skruehåndtak som er plassert inne i beskyttelsesdekselet på venstre side av såkassen. Skruehåndtaket låses i ønsket posisjon.

Sårullene og røreakslen drives av et separat drivhjul. Driften overføres via tannhjul og kjeder. De fleste bevegelige delene i såkassen er laget av plastmateriale, noe som sikrer minimalt vedlikehold og lang levetid.

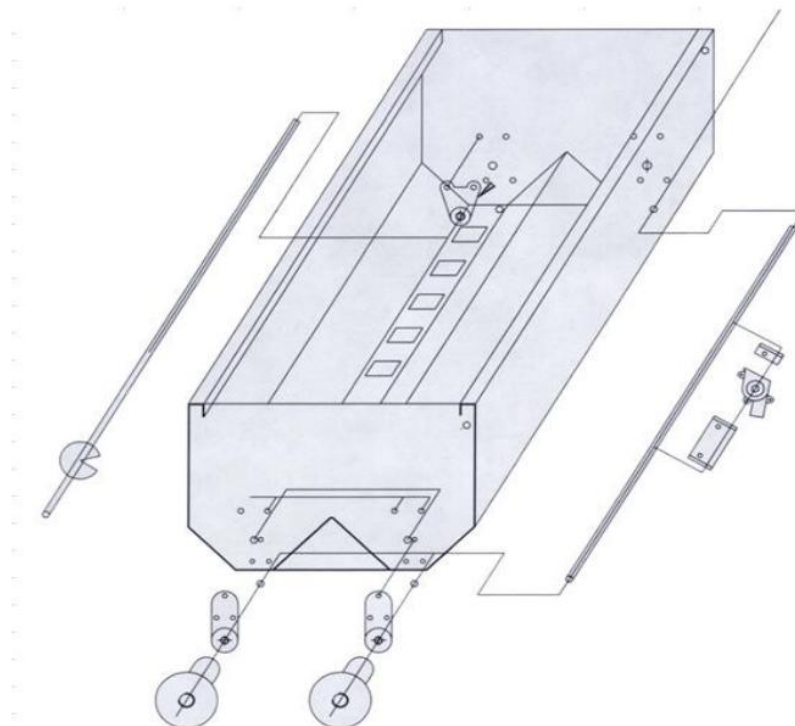

Justering av såmengde

Såmengdene som er angitt i tabellen på maskinen er omtrentlige. Egenskapene til en frøsort kan variere fra år til år og avhenger av fuktigheten. Derfor anbefales det å utføre en kalibreringstest før såarbeidet starter for å sikre at den innstilte såmengden er korrekt.

Scale Setting			
Frø type	6	9	15
	KG/Da	KG/Da	KG/Da
Raigras Meroa 2-årig			
Spire surfôr Plus 10			
Spire surfôr normal			
Spire surfôr beite normal	0,66	10	15
FK plenfrø sport	0,66	6,6	10
Engelsk Raigras Napoleon flerårig	0,33	5	8,25
Spire beite Plus 80			
Spire beite Plus 90	0,33	5	8,3
Spire beite Plus 100	0,66	10	15

Dette er kun en veiledende tabell, og vi anbefaler alltid å utføre en kalibreringstest!

Kalibreringstest

1. Finn frøsorten (eller tilsvarende) som skal sås i såtabellen.
2. Bruk tabellen for å finne ut hvor mange kg/ha som skal sås og den tilsvarende innstillingen på justeringshåndtaket. Justeringshåndtaket er plassert i enden av såkassen og har en skala fra 0-21. Hver omdreining tilsvarer en justering på 3 mm av såvalsene. Drei med klokken for å redusere såmengden, og mot klokken for å øke den.
3. Sjekk at tannhjulene har riktig utveksling, og løft maskinen ved hjelp av traktorens hydraulikk.
4. Plasser en lav, lang boks, plastfolie eller lignende under utløpene og såvalsene for enkelt å samle og veie frøene som dispensereres. Drei til frø kommer ut av alle utløpene. Under kalibreringstesten skal du alltid rotere drivhjulet når det er i transportposisjon slik at det kan rotere fritt. Returner frøene til kassen, og kalibreringstesten kan nå starte.
Det er også mulig å samle en prøve fra én eller flere slanger i en pose for å estimere frømengden og multiplisere dette med det totale antallet slanger for å beregne den totale frømengden.
5. Drei håndtaket på såakslingen eller direkte på drivhjulet det antallet ganger som er angitt i omdreiningstabellen på side 12. Samle og vei frøene som dispensereres. Juster innstillingshåndtaket med klokken for mindre frø, mot klokken for mer. For maskiner med arealmåler er det ikke nødvendig å telle omdreiningene. Nullstill arealmåleren før du starter kalibreringstesten, og sjekk arealmåleren når ønsket areal er nådd.
6. Gjenta kalibreringstesten til ønsket såmengde er oppnådd.
7. Viktig! Når såhusene er satt til full åpning (valsene helt inne), må du sørge for at valsen ikke presser mot veggen i såhuset. Drei derfor håndtaket en halv omdreining tilbake.

ROTASJONSTABELL I DEKAR

Rotasjon målt på **drivhjulet**

	1/4 da	1/2 da	1 da
UM-7926 1,5 m	93	185	370
UM-7934 2,0 m	69	138	277
UM-7942 2,5 m	56	111	222
UM-7950 3,0 m	46	92	185
UM-7966 4,0 m	34	69	137

Rotasjon målt på **såkassen**

	1/4 da	1/2 da	1 da
UM-7926 1,5 m	46	93	185
UM-7934 2,0 m	35	69	139
UM-7942 2,5 m	28	56	111
UM-7950 3,0 m	23	46	93
UM-7966 4,0 m	17	34	69

Eksempel 1: Kilogram per dekar

Kalibreringstest på en 2,5-meters såmaskin.

Rotér drivhjulet 56 ganger, noe som tilsvarer 1/4 dekar (250 m²). Den utdelte frømengden veies, og den målte frømengden multipliseres med 4. Dette gir frømengden i kg/da.

Merk: 1 dekar = 1 mål = 1 000 m².

ROTASJONSTABELL I HEKTAR

Rotasjon målt på **drivhjulet**

	1/40 ha	1/20 ha	1/10 da
UM-7926 1,5 m	93	185	370
UM-7934 2,0 m	69	138	277
UM-7942 2,5 m	56	111	222
UM-7950 3,0 m	46	92	185
UM-7966 4,0 m	34	69	137

Rotasjon målt på **såkassen**

	1/40 ha	1/20 ha	1/10 ha
UM-7926 1,5 m	46	93	185
UM-7934 2,0 m	35	69	139
UM-7942 2,5 m	28	56	111
UM-7950 3,0 m	23	46	93
UM-7966 4,0 m	17	34	69

Eksempel 2: Kilogram per dekar

Kalibreringstest på en 3,0-meters såmaskin.

Rotér drivhjulet 46 ganger, noe som tilsvarer 1/40 hektar (250 m²). Den utdelte frømengden veies, og den målte frømengden multipliseres med 40. Dette gir frømengden i kg/ha.

Merk: 1 hektar = 10 dekar = 10 000 m².

Ramme med såski

Såskiene (såplater) med arm og trykksfjær er montert i en parallellogramkonfigurasjon på rammen. Selve såskien er festet til armen på en måte som gjør at den kan bevege seg, slik at den kan absorbere små ujevnheter i jorden. Fjærarmen presses nedover av en trykksfjær, og fjærarmen har også en stopper som holder såskien løftet fra bakken når maskinen heves av trepunktsfestet.

Justeringsmuligheter for trykk på såskiene

Trykket på såskiene justeres ved å heve eller senke de hydrauliske sylindrene på dybdehjulene. Trykket kan justeres kontinuerlig fra cirka 15 kg opp til omtrent 75 kg. Hvis mer enn 30 kg ski-trykk er nødvendig, må ekstra ballast legges til maskinen. (Ekstra ballastvekter er tilgjengelige for dette: delnummer 7968 for 2,5 m, 7969 for 3,0 m, og 7970 for 4,0 m).

Hvis man arbeider på "normal" beitemark og med standardvekten for maskinen, fungerer maskinen best når dybdehjulene er hevet fra bakken. Disse er kun nødvendige å bruke dersom jorden er myk/fuktig eller dersom minimalt med kraft må påføres overflaten (f.eks. på golfbaner).

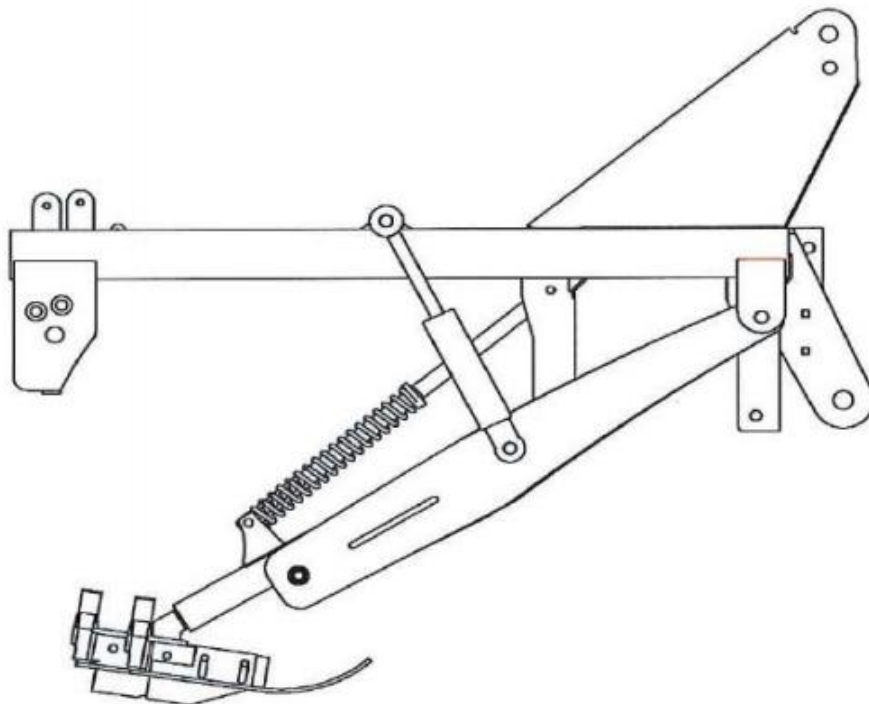

Justeringsmuligheter for knivdybde

Hver såski er utstyrt med to herdet stålknaver som lager to såfurer i gresset når såskien glir med trykk mot bakken. Knivene har to avlange hull foran, og de er festet gjennom disse hullene til såskien med to bolter. Bakpå finnes en stoppbolt som forhindrer at kniven løftes, enten på grunn av gjentatte støt mot harde steiner eller når man kjører i ekstra hard jord.

Når knivene justeres opp eller ned, er det viktig å stramme de to fremre boltene på hver kniv godt, og justere stoppbolten slik at den kommer i kontakt med kniven. På typisk beitemark benyttes vanligvis en knivdybde på 1,5–2 cm, mens såing på åkrer med sprøytet gress krever en litt dypere knivinnstilling. På nye maskiner som leveres fra fabrikken, er knivene satt til 2 cm.

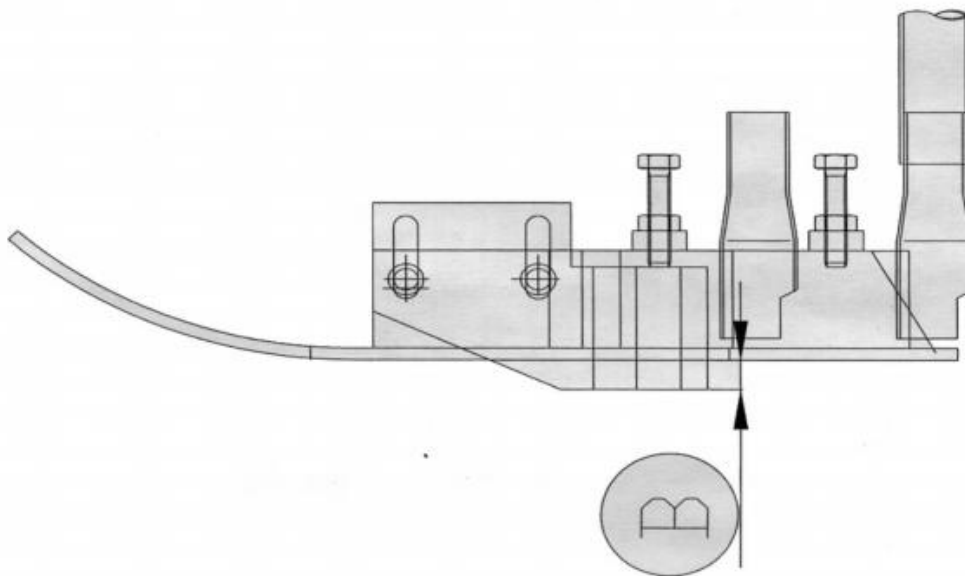

Praktiske tips

Såhastighet

Siden såing skjer med ribbet såvalser, er det en praktisk øvre grense for hvor raskt man kan kjøre såmaskinen. Hvis såvalsene spinner for raskt, får ikke frøene nok tid til å falle ned i furene, og frømengden reduseres ettersom valshastigheten øker. Dette bør testes eksperimentelt. Imidlertid fungerer kjørehastigheter på 5-8 km/t vanligvis uten problemer.

Kniver

Den standard maskinen er utstyrt med 3 mm kniver. Imidlertid kan det være tilfeller hvor knivene sliter med å skjære ordentlig, spesielt på godt etablerte gressområder som parker, fotball-/golfbaner og noen myr-områder. I slike tilfeller anbefales det å bytte til 2 mm kniver, som skjærer lettere gjennom gressmatten. Det kan også være til hjelp å skjerpe knivene. For å gjøre dette, må knivene fjernes og slipes individuelt med en slipestein. Det er viktig å ikke slipe for mye, da dette kan føre til at stålet misfarges (lilla/rødt), noe som svekker herdingen av kniven.

Trykk på såski

Trykket justeres kontinuerlig ved hjelp av hydrauliske sylindere på dybdehjulene, og trykket på såski er forhåndsbelastet til omtrent 10 kg. Maksimalt trykk med standard maskin er rundt 30 kg, noe som er tilstrekkelig i de fleste tilfeller. Imidlertid, når jorden er hard, må ekstra ballast tilsettes maskinen for å oppnå mer trykk på såskiene. Dette kan leveres som et valgfritt ekstrautstyr. I tilfeller hvor jorden er spesielt myk eller fuktig, spesielt på nylig dyrkede eng- eller svartjord, bør trykket reduseres til et minimum ved å heve dybdehjulene som beskrevet ovenfor.

Sprøyting med Roundup

I noen tilfeller kan det være ønskelig å sprøyte jorden med Roundup. Basert på erfaringer er det generelt greit å så etter sprøyting. Det er imidlertid visse risikoer forbundet med såing etter Roundup-sprøyting, spesielt hvis du sår 6-10 dager etter sprøyting. I denne perioden dannes det en erstøtende gass som hindrer at nye frø spirer. Såing i denne perioden resulterer i nesten ingen spiring. Erfaringer viser også at best effekt oppnås ved å sprøyte jorden om høsten og så om våren. Det anbefales å kontakte leverandøren av ugressmiddel for å undersøke risikoene ved sprøyting og direkte såing.

Direktesåing

Hovedformålet med direkte såmaskinen er reparasjon og fornyelse av dårlig kvalitet på gressland. Når man sår på etablert gress, er det alltid med mål om å forbedre spiringen til neste år. Anbefalingen er å så to ganger i året, med litt lavere frømengder enn vanlig: tidlig vår og sensommer, helst rett etter den andre slått. Det er viktig å fortsette denne praksisen hvert år, da erfaringer viser at dette gir best resultat og eliminerer behovet for jordbearbeiding i flere år.

Feilsøking

Justeringshåndtak er stivt

Det kan være sand eller smuss i gjengene på justeringshåndtaket eller i såvalsen. Rengjør om nødvendig og smør med silikon-spray.

Frømengden endres under såing

Sjekk om det er noe slark eller slitasje mellom såakselen og justeringshåndtaket, og juster om nødvendig ved å legge en ekstra spennskive mellom dem.

Ujevn frød dispensing fra én såboks

Dette bør normalt ikke skje, da såvalsen er justert på fabrikken. Imidlertid kan en såvals bli forskjøvet på grunn av støt eller påvirkninger. Hvis en såvals har forskjøvet seg litt, bør den justeres tilbake for å være i linje med de andre. Fremmedlegemer i en såboks kan også forårsake ujevn frød dispensing.

FIGUR 1

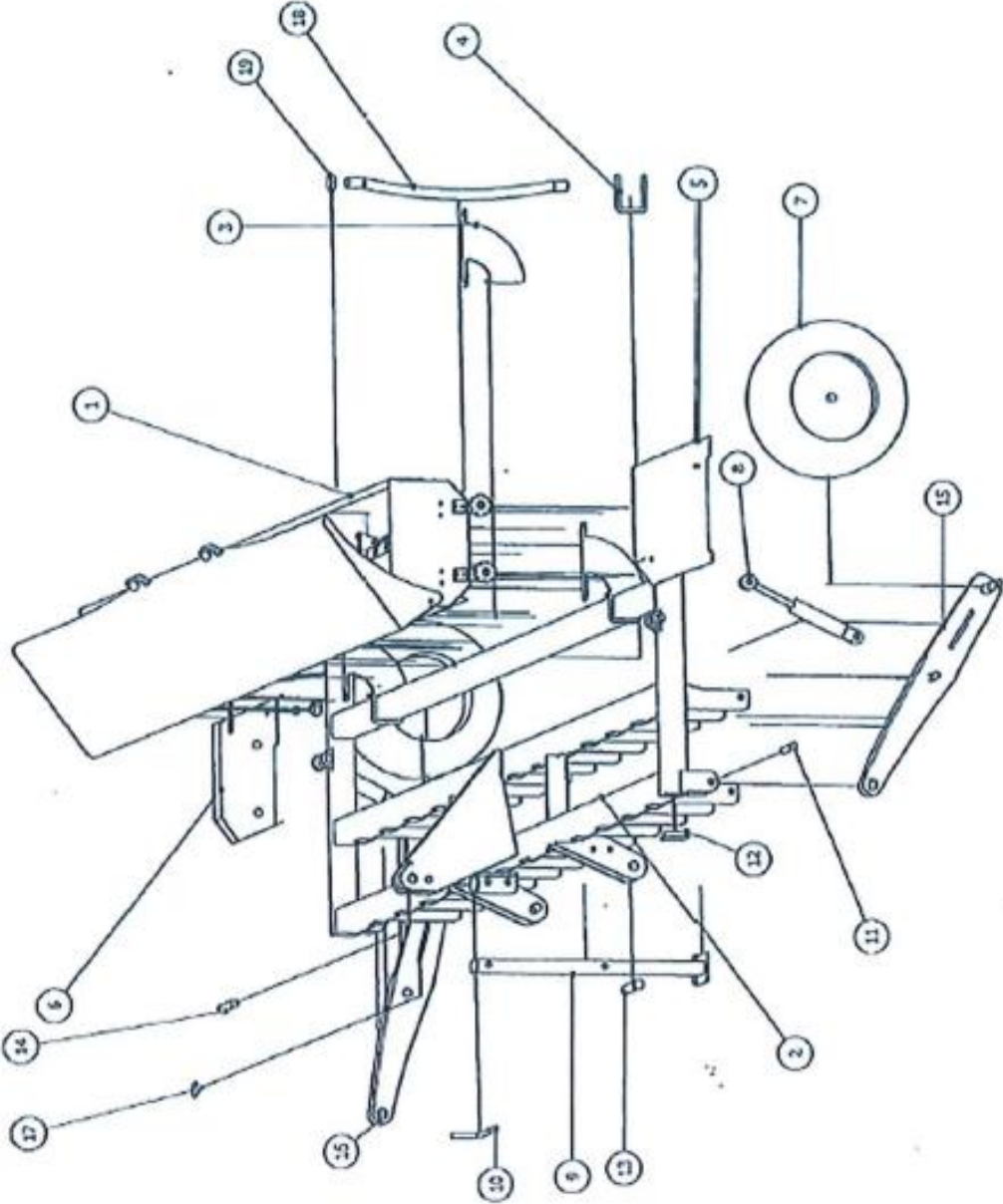

RESERVEDELELISTE FIG. 1

Ref.	Delenr.	Ant.	Varenavn	Anmerkning
1	190415	1	Såkasse KOMPL.	1,5 m
	190420	1	Såkasse KOMPL.	2,0 m
	190425	1	Såkasse KOMPL.	2,5 m
	190430	1	Såkasse KOMPL.	3,0 m
2	190023	1	Ramme KOMPL.	1,5 m
	190024	1	Ramme KOMPL.	2,0 m
	190025	1	Ramme KOMPL.	2,5 m
	190185	1	Ramme KOMPL.	3,0 m
3	190889	3 (2)	Kasseholder	
4	190172	3 (2)	Sjakkell 80x80 mm	
5	190894	1	Deksel V	
6	190893	1	Deksel H	
7	190017	2	Hjul KOMPL.	
8	190878	2	Sylinder KOMPL.	
9	190050	1	Støttefot	
10	190060	1	Stillbolt	
11	190876	2	Bolt for hjuloppheng	
12	190065	4	Plastplugg 80x50x5 rør	
13	190908	2	Trekkbolt	
14	190058	1	Toppstagbolt	
15	190870V	1	Hjularm Venstre	
16	190870	1	Hjularm Høyre	
17	921702	5	Orepinne	
18	190180	26-50	Nedløpsslange	
19	190181	52-100	Slangeklemme	

FIGUR 2

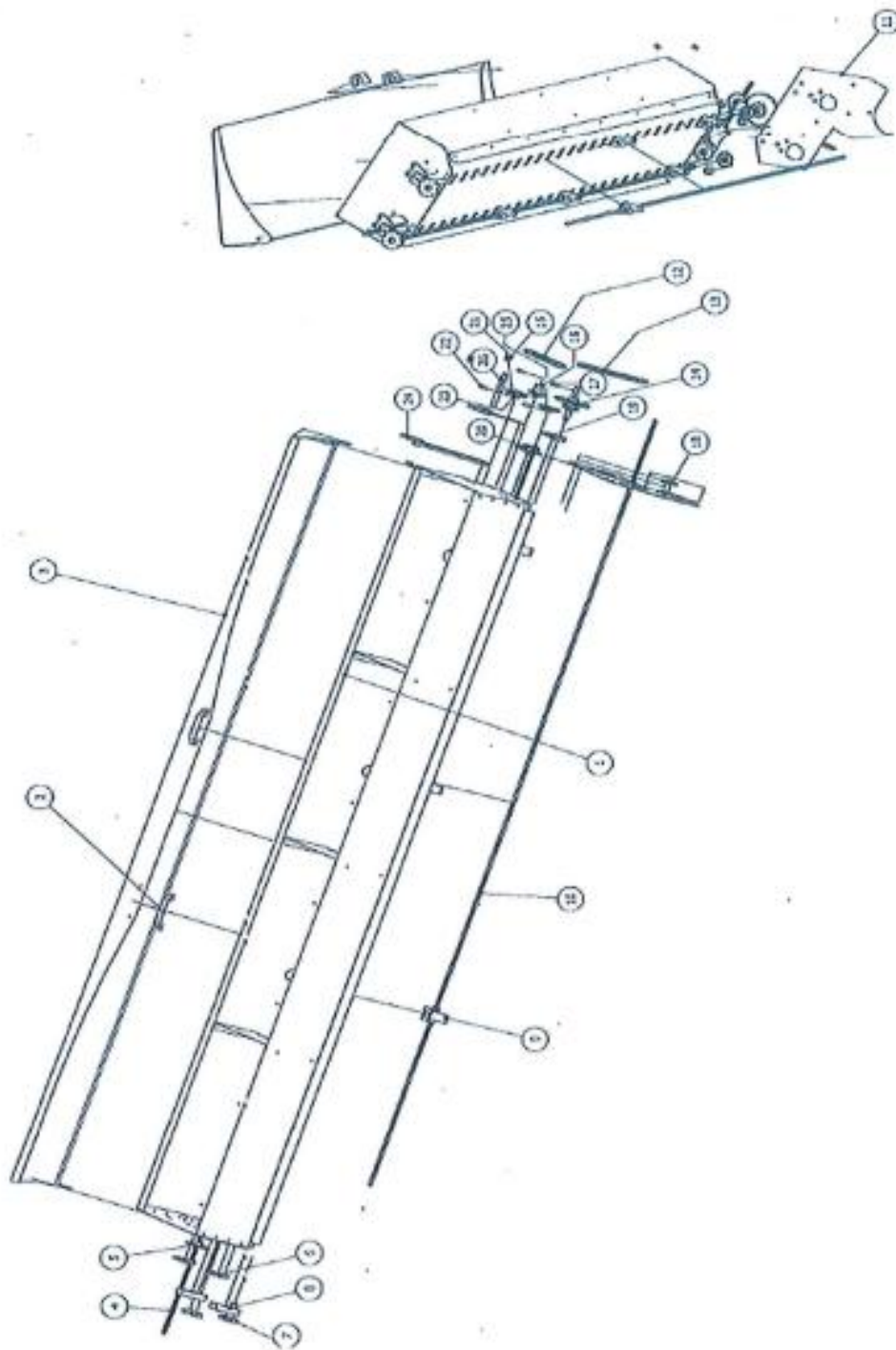

RESERVEDELELISTE FIG. 2

Ref.	Delenr.	Ant.	Varenavn	Anmerkning
1	190416	1	Såkasse	1,5 m
	190421	1	Såkasse	2,0 m
	190426	1	Såkasse	2,5 m
	190431	1	Såkasse	3,0 m
2	190903	2	Håndtak for lokk	
3	190418	1	Lokk	1,5 m
	190423	1	Lokk	2,0 m
	190428	1	Lokk	2,5 m
	190433	1	Lokk	3,0 m
4	190451	2	Røreksel	1,5 m
	190453	2	Røreksel	2,0 m
	190455	2	Røreksel	2,5 m
	190457	2	Røreksel	3,0 m
5	190445	26-50	Planskive	
6	190443	4-8	Støttelager	
7	190407	2	Innstillingshåndtak	
8	190440	2	Feste for innstillingshåndtak	
9	190440	26-50	Såhus KOMPL.	
10	190452	2	Såaksel	1,5 m
	190454	2	Såaksel	2,0 m
	190456	2	Såaksel	2,5 m
	190458	2	Såaksel	3,0 m
11	190896	1	Indre deksel F, kjededrift	
12	190477	1	Kjede for såkasse	
13	190478	1	Kjede fra såkasse til drivhjul	
14	190437	1	Dobbel tannhjul	
15	190907	2	Kjedelås 3/4" KOMPL.	
16	190411	1	Kjedetannhjul 13z svart	
17	190414	2	Trøstering for kjedehjul	
18	190900	1	Kjedestrammer KOMPL.	
19	190434	2	Støttelager m/fors. hull	
20	190882	1	Kjedestrammer, kort KOMPL.	
21	190279	1	Kjedehjul 17z for akse	
22	190286	2	Mellomlagsskive såkasse	
23	190278	4	Stoppring for røreksel	
24	190280	2	Støttelager KOMPL.	
25	190285	1	Kjedehjul 17z svart	
26	190178	2	Aksel forlenger, rustfritt stål	

FIGUR 3

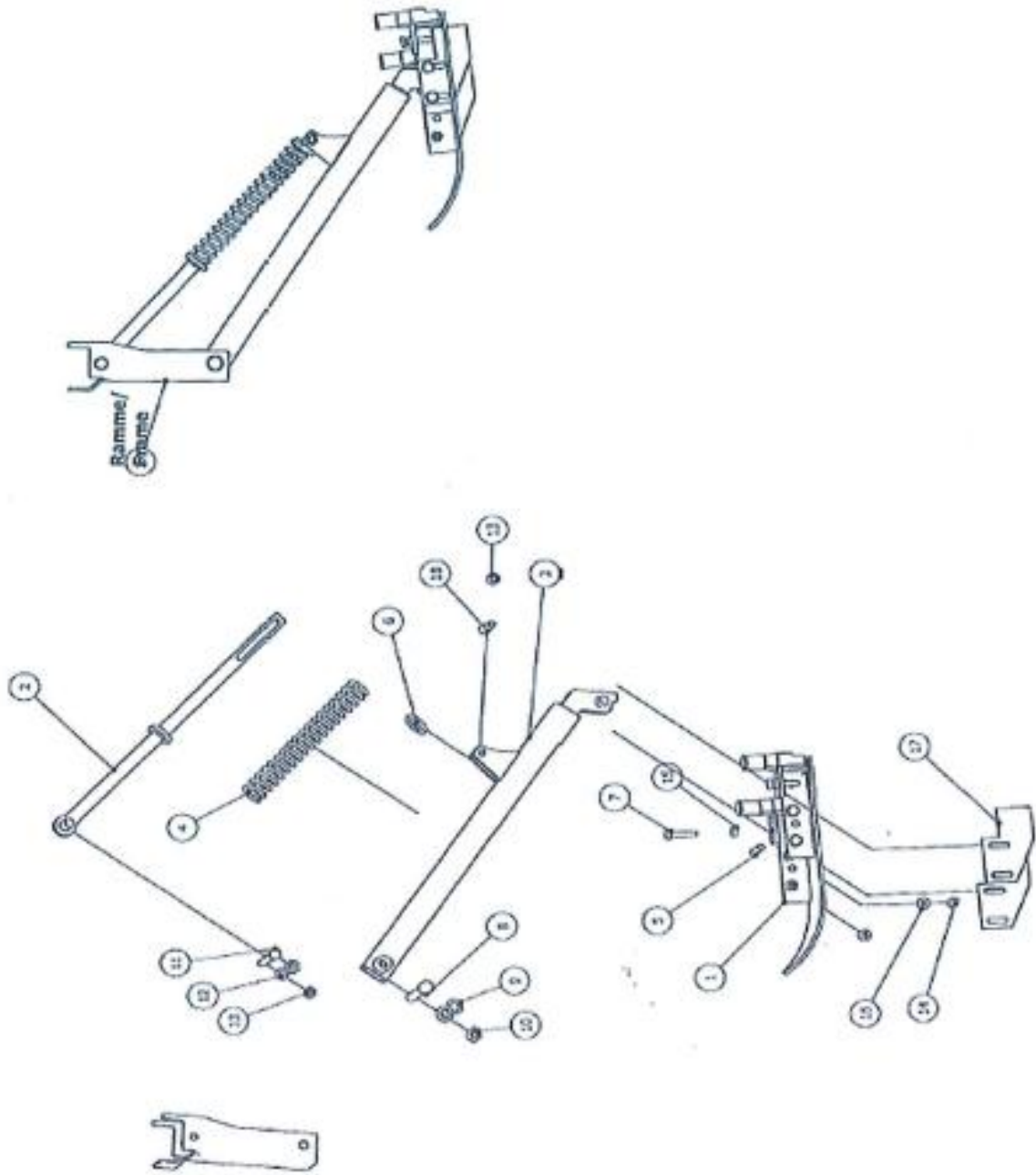

RESERVEDELELISTE FIG. 3

Ref.	Delenr.	Ant.	Varenavn
1	190835	13-25	Sålabb KOMPL.
2	190865	13-25	Fjærarm svart
3	190888	13-25	Skiarm svart
4	190883	13-25	Trykkfjør
5	190839	13-25	Splintbolt
6	190852	13-25	Brikke for trykkfjør
7	813550	26-50	Sekskantskrue M10x50 Full gjenge
8	813890	13-25	Sekskantskrue M16x100
9	860166	26-50	Underlagsskive M16
10	917206	13-25	Nylock-mutter M16
11	813690	13-25	Sekskantskrue M12x90
12	T920261	26-50	Underlagsskive M12
13	852162	13-25	Nylock-mutter M12
14	813520	52-100	Sekskantskrue M10x20
15	190104	26-100	Sekskantmutter M10
16	190909	52-100	Skive Ø22, Ø10.5-4 mm
17	190125	26-50	Kniv 3 mm
	190126	26-50	Kniv 2 mm
18	813645	13-25	Sekskantskrue M12x45

FIGUR 4

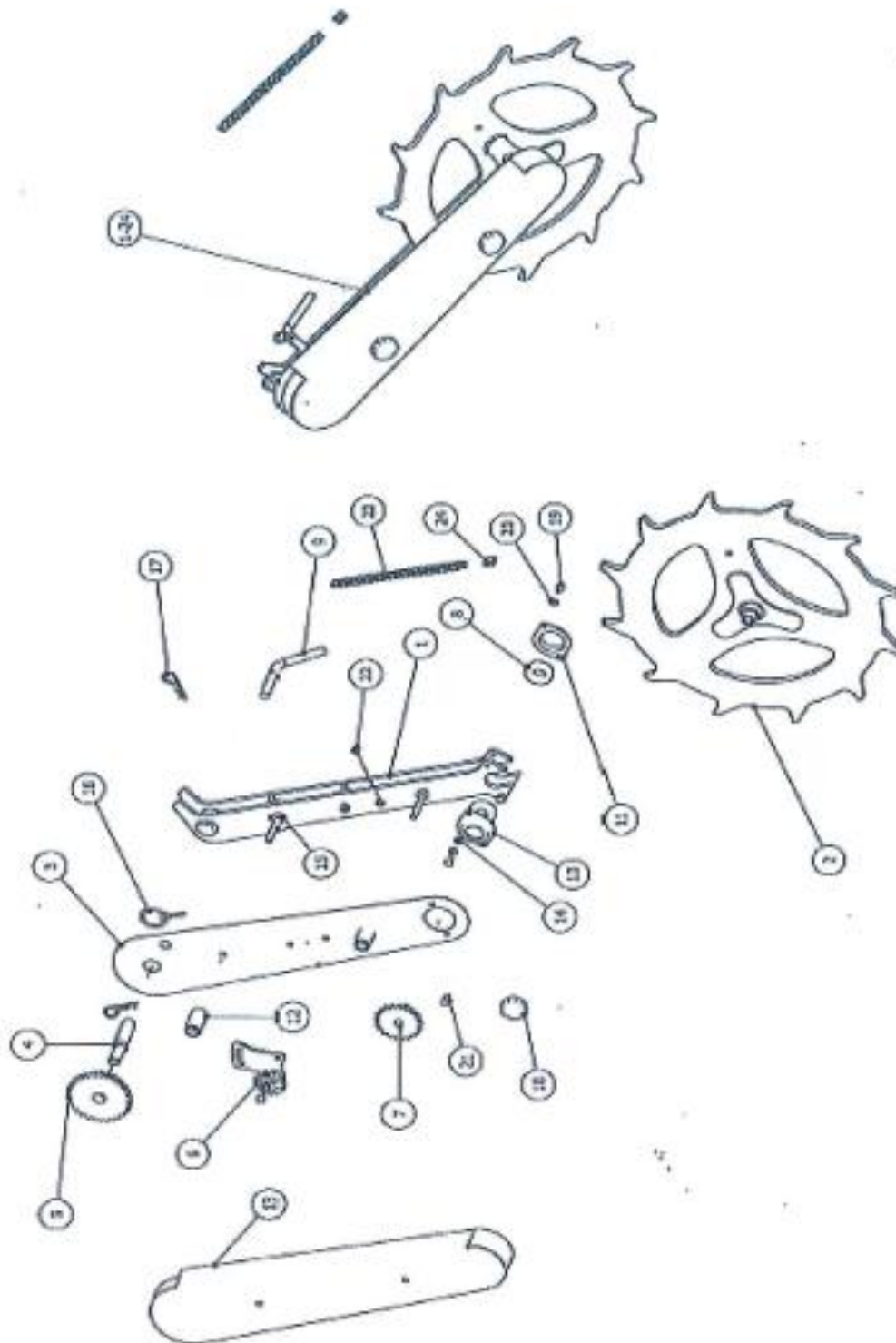

RESERVEDELELISTE FIG. 4

Ref.	Delenr.	Ant.	Varenavn
1-24	190863	1	Drivhjul KOMPL.
1	190861-A	1	Drivhjulsarm
2	190861	1	Drivhjul
3	190481	1	Indre arm
4	190470	1	Aksling for drivhjul
5	190473	1	Tannhjul dobbelt
6	190811	1	Kjedestrammer KOMPL.
7	190472	1	Tannhjul 21z svart
8	870725	2	Kulelager 6205
9	190057	1	Stilltapp
10	UH215101	1	Lagerhus
11	UH215101-U	1	Lagerhus uten hull
12	190855	2	Mellomleggshylse
13	190483	1	Kjedeskjerm
14	240165	2	Bøssing
15	190909	2	Skive Ø22xØ10.5x4 mm
16	921701	1	Orepinne
17	T921711	2	Hårnålssplint Ø4x75
18	855360	2	Stjerneratt M10
19	813412	2	Sekskantskrue M8x12
20	860158	9	Underlagsskive 8 mm
21	813420	5	Sekskantskrue M8x20
22	852158	2	Nylock-mutter M8
23	190479	1	Kjede for drivhjul
24	190907	1	Kjedelås KOMPL.

FIGURE 5

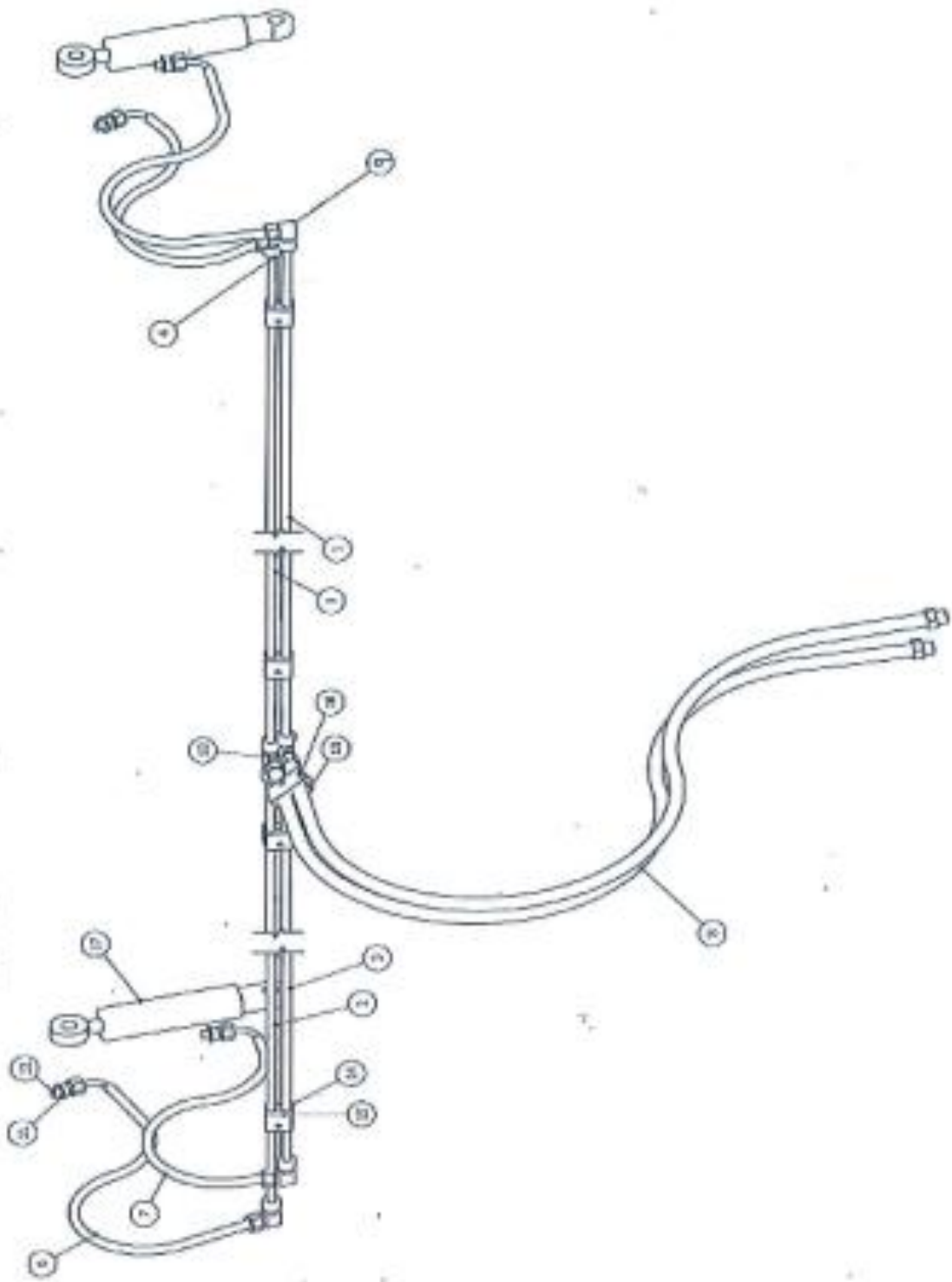

RESERVEDELELISTE FIG.5

Ref.	Delenr.	Ant.	Varenavn	Anmerkning
1-6	190931	1	Hydraulisk sett KOMPL.	1,5 m
	190930	1	Hydraulisk sett KOMPL.	2,0 m
	190928	1	Hydraulisk sett KOMPL.	2,5 m
	1909229	1	Hydraulisk sett KOMPL.	3,0 m
1	190910-1.5	2	Hydraulikkrør	1,5 m
	190910-2.0	2	Hydraulikkrør	2,0 m
	190910-2.5	2	Hydraulikkrør	2,5 m
	190910-3.0	2	Hydraulikkrør	3,0 m
2	190911-1.5	1	Hydraulikkrør	1,5 m
	190911-2.0	1	Hydraulikkrør	2,0 m
	190911-2.5	1	Hydraulikkrør	2,5 m
	190911-3.0	1	Hydraulikkrør	3,0 m
3	190912-1.5	1	Hydraulikkrør	1,5 m
	190912-2.0	1	Hydraulikkrør	2,0 m
	190912-2.5	1	Hydraulikkrør	2,5 m
	190912-3.0	1	Hydraulikkrør	3,0 m
4	190913	8	Mutter 3/8"	
6	190915	2	Hydraulikkslange 1/4", lang	
7	190916	2	Hydraulikkslange 1/4", kort	
8	190917	2	Hydraulikkslange 3/8" 1500 mm	
9	190918	4	Hydraulikkalbue 3/8"	
10	190919	2	Hydraulikk-T-kobling 3/8"	
11	190920	4	Doftipakning 1/4"	
12	190921	4	Ansats 1/4"	
13	190922	2	Klammer 16 mm	
14	190923	8	Klammer 12 mm	
15	190926	4	Låseplate 12 mm Klammer	
16	190927	1	Låseplate 16 mm Klammer	
17	190878	2	Hydraulikkyliner	



EU - SAMSVARERKLÆRING

Ansvarlig person

Navn	Atle Årslund
Stilling	Daglig leder
Firmanavn	Underhaug AS
Adresse	Torlandsvegen 3 4365 Nærbø, NORGE
Telefon	+47 51 43 49 78

Erklærer at følgende maskin

Produsent	Underhaug AS
Type	<i>UM 7926/7950 Direkte såmaskin</i>
Serienummer	
Produksjonsår	

er i samsvar med følgende direktiv:

Maksinforeskrift 554 (for 2009-05-20-554) og imøtekommer vesentlige sunnhets- og sikkerhetskrav.

Grunnleggende standard ISO 12100

A handwritten signature in blue ink, appearing to read "Atle Årslund".

Atle Årslund

Nærbø, den



Torlandsvegen 3 – P.Box 183
N-4367 Nærbø, Norway
Phone: +47 51 43 49 78
Email: post@underhaug.no

www.underhaug.no/eng